



**Bedienungsanleitung**  
**Instruction for use**  
**Mode d'emploi**  
**Gebruiksaanwijzing**  
**Instrucciones para el uso**

**Sie haben sich für ein Qualitätsprodukt von Thonet entschieden.** Dafür bedanken wir uns und wünschen Ihnen viel Freude mit Ihrer neuen Stehleuchte LUM! Bitte lesen Sie diese Bedienungsanleitung und die Sicherheitshinweise sorgfältig, bevor Sie die Leuchte in Betrieb nehmen. Falls Sie Fragen dazu haben sollten, steht Ihnen das Thonet-Service-Team gerne zur Verfügung.

**Congratulations on your purchase of a quality Thonet product.** We would like to thank you and hope you will enjoy your new LUM standard luminaire! Please read these instructions and safety guidelines carefully before using the standard luminaire. Should you have any questions, please contact the Thonet service team.

**Vous avez opté pour un produit Thonet de qualité.** Nous vous en remercions et souhaitons que votre nouveau luminaire sur pied LUM vous donne entière satisfaction. Avant d'utiliser pour la première fois votre luminaire, veuillez lire attentivement le présent mode d'emploi et les consignes de sécurité. Pour de plus amples informations, n'hésitez pas à contacter l'équipe du service après-vente Thonet.

**Gefeliciteerd met de aanschaf van een kwaliteitsproduct van Thonet.** Wij willen u hiervoor graag hartelijk danken en wensen u veel plezier met uw nieuwe staande lamp. Lees s.v.p. deze gebruiksaanwijzing en de informatie voor een veilig gebruik van de LUM zorgvuldig door, voordat u de lamp aansluit. Bij vragen staat de klantenservice van Thonet u graag te woord.

**Le damos las gracias por haber adquirido un producto de calidad Thonet.** Esperamos que disfrute de su nueva lámpara de pie LUM. Lea detenidamente las instrucciones de uso y las advertencias de seguridad antes de poner la lámpara en funcionamiento. Si tiene alguna duda, el equipo del servicio técnico de Thonet estará encantado de ayudarle.

Thonet GmbH, Michael-Thonet-Straße 1, 35066 Frankenberg/Eder, Germany  
Tel. +49-6451-508 119, Fax +49-6451-508 128, info@thonet.de, www.thonet.de

**Bedienungsanleitung:**

**Anschluss:** Kleinen Kabelstecker im Fuß der Leuchte befestigen und Transformatorstecker in Schuko-Steckdose 240 V stecken.

**Anschalten:** Durch Berühren der ersten LED (erste Bohrung im Leuchtenkopf) wird die Leuchte eingeschaltet. Sie leuchtet kurz auf (Set-Up) und brennt dann in Dauerlicht.

**Dimmen:** Durch längeres Berühren der ersten LED dimmt die Leuchte stufenlos bis zu einer gewissen Leuchtstärke hoch (höchster Punkt ca. 4 Sek.), um dann wieder auf den Minimal-Stand zurückzufahren (Leuchte geht kurz aus). Bei der gewünschten Helligkeit lässt man einfach los.

**Einschlafautomatik:** Durch Aktivieren der ersten LED bleibt die Leuchte 4 Stunden an und schaltet sich dann automatisch aus. Das NightLight, das nur das Gestell in sanftes Licht hüllt, bleibt angeschaltet. Nach erneutem Berühren des NightLight geht die Leuchte wieder an und bleibt bei der vorher gewählten Helligkeitsstufe erneut für 4 Stunden angeschaltet.

**Schwenkbereich:** Durch Drehen des waagerechten Lichtbügels lässt sich die Strahlungsrichtung des Lichts bis zu 340° stufenlos verstellen. Der Schwenkbereich wird durch einen Widerstand eingegrenzt, der nicht überdreht werden darf.

**Ausschalten:** Durch leichtes Berühren der ersten LED schaltet man die Leuchte aus, das NightLight bleibt an. Die erste LED leuchtet immer schwach, wenn die Leuchte an den Strom angeschlossen ist (Nightlight).

**Memory-Funktion:** Beim nächsten Anschalten der Leuchte wird die Leuchtstärke vor dem letzten Ausschalten automatisch aufgerufen. Man muss die Leuchte nicht nochmals dimmen.

**Überhitzungsschutz:** Die Leuchte dimmt automatisch, wenn die vorgegebene Temperatur des Leuchtenkopfes von ca. 55° C auf der Platine erreicht ist.

**Sicherheitshinweise:**

Leuchte nur in trockenen, geschlossenen Räumen verwenden. Sie ist nicht für den Einsatz im Freien geeignet.

Erforderlicher Sicherheitsabstand zu nächstgelegenen Gegenständen und Wänden: > 0,1 m.

Nicht direkt in die Lichtaustrittsöffnungen des Leuchtenkopfes sehen.

Lichtbügel aus Stabilitätsgründen weder als „Tragarm“ oder „Aufhängenvorrichtung“ für Textilien usw. verwenden.

Lichtbügel kann heiß (> 55°C) werden, insbesondere bei wiederholtem manuellen Einschalten. Die Leuchte hat einen automatischen Überhitzungsschutz, der die Lichtstärke bei Überhitzung reduziert.

Reinigung der Leuchte ausschließlich mit trockenen, fusselfreien Mikrofaser-tüchern. Keine Reiniger-, Metallpflegemittel oder gar Sprays verwenden.

Keine Gegenstände, Flüssigkeiten, Insekten, Staub etc. in die Lichtaustrittsöffnungen gelangen lassen (Lichtbügel bei Nichtgebrauch stets nach unten schwenken).

Anschlusskabel der Leuchte sorgfältig so verlegen, dass keine Gefahr dadurch ausgehen kann (Stolpern, Fallen, Umwerfen der Leuchte durch Hängenbleiben etc.).

Tragen der Leuchte nur am senkrechten Standrohr, nie am Lichtbügel.

 Bitte entsorgen Sie Elektro- und Elektrokaltgeräte nicht mit dem Hausmüll, sondern geben Sie Altgeräte bei der Sammelstelle Ihrer Gemeinde ab. Dort werden die Teile fachgerecht verwertet und negative Auswirkungen auf die Umwelt vermieden.

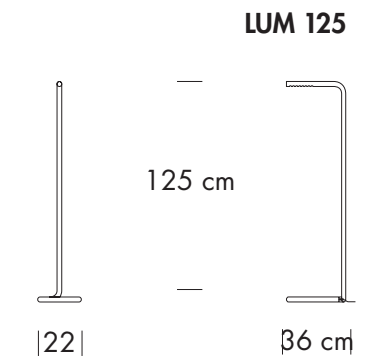
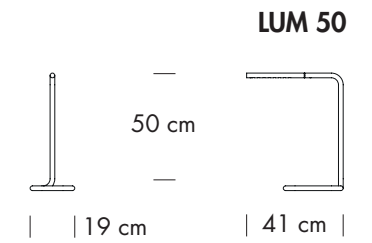
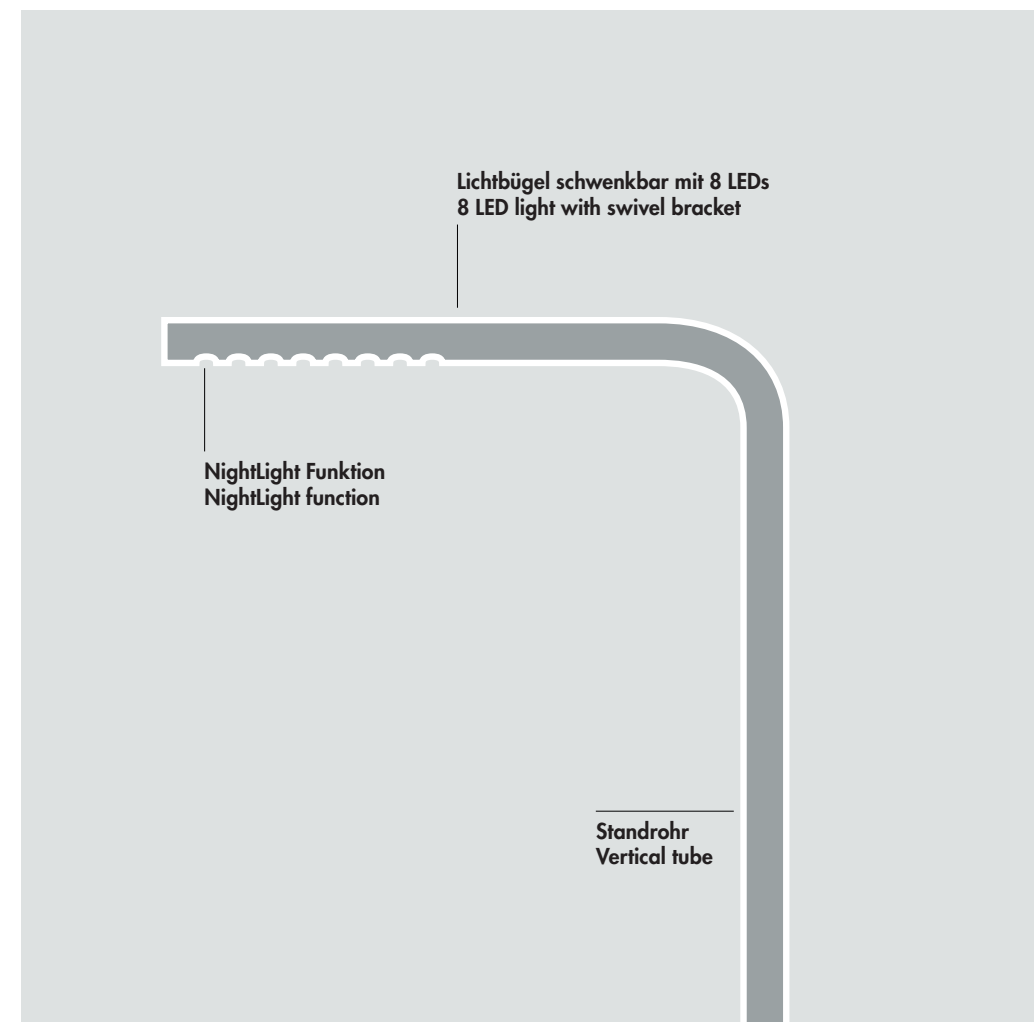

Energieeffizienzklasse G.  
Energy efficiency class G.

WEEE-Reg.-Nr. DE 25384311

**Instructions for use:**

**Connection:** Plug small cable into the leg of the LUM and plug transformer plug into Schuko socket-outlet 240 V.

**Switching on:** The LUM is switched on by touching the first LED (first hole in the lamp's head). It will flash for a moment (set-up) and then burn continuously.

**Dimming:** Touching the first LED for a longer time increases the luminosity of the lamp up to the desired level, with the highest level being reached in approx. 4 seconds. After reaching the desired luminosity, just remove your hand from the LED. Touching the first LED a bit longer will return the lamp to the default minimum level (lamp will briefly turn off).

**Sleep function:** By activating the first LED, the lamp will remain on for 4 hours and then automatically shut off. The Nightlight, which illuminates only the frame in a soft light, remains on. Touch the Nightlight again and the lamp switches back on and will remain on at the chosen luminosity for another 4 hours.

**Swivel range:** By swiveling the horizontal light bracket, the direction of the light can be changed up to 340°. The swivel range is restricted by a limiter that should not be exceeded.

**Switching off:** The LUM is switched off through a light touch on the first LED; the Nightlight stays turned on. The first LED always glows dimly when the LUM is connected. This dim glow is the Nightlight.

**Memory function:** When switching on the LUM, the luminosity before switching it off is automatically set, making repeated dimming unnecessary.

**Overheat protection:** The lamp automatically dims if the preset temperature of the lamp head of approx. 55° C is reached on the board.

**Safety instructions:**

Use lamp only in dry and enclosed spaces. It is not made for outdoor use.

Required safety distance to closest objects and walls: > 0.1 m.

Do not look directly into the light openings of the lamp head.

Do not use light bracket as a „support arm“ or „hanger“ for textiles, etc. for reasons of stability.

Light bracket may heat up (> 55° C), especially if switched on repeatedly. The lamp has an automatic overheat protection, which reduces the luminosity in case of overheating.

Clean the lamp only with dry, lint-free microfiber cloths. Do not use cleaners, metal cleaners or sprays.

Do not allow objects, liquids, insects, dust, etc. to get into the light openings (always swivel light bracket down if not used).

Carefully place the lamp's connector cable to avoid any danger (stumbling, falling, pushing over the lamp by getting tangled, etc.).

Always carry the lamp by holding the vertical tube, never the light bracket.

 Please do not recycle electrical devices or appliances in the regular trash; instead, bring it to your community's collection point for this kind of waste, assuring professional recycling of the elements and avoiding negative effects on the environment.

#### Mode d'emploi :

**Branchement** : insérer la petite fiche de câble dans le pied du luminaire et le connecteur transformateur dans la prise à contacts de protection 240 V.

**Mettre en marche le luminaire** : pour mettre en marche le luminaire, effleurer la première LED (premier trou dans la tête du luminaire). La mise au point dure un court instant, puis le luminaire reste allumé en permanence.

**Variateur** : si vous touchez plus longtemps la première LED, l'intensité lumineuse augmente en continu (intensité maximale au bout de 4 secondes environ), puis le luminaire retourne dans la position minimale et s'éteint brièvement. Une fois que l'intensité lumineuse souhaitée est atteinte, relâcher la LED.

**Mode veille automatique** : une fois la première LED activée, le luminaire reste allumé en permanence. Au bout de 4 heures, le luminaire se met automatiquement en veille et la fonction « NightLight » qui sert uniquement à éclairer le piétement d'une lumière douce est activée. Actionnez la touche « NightLight » pour remettre en marche le luminaire dans l'intensité lumineuse auparavant réglée. Le luminaire s'éteint de nouveau automatiquement au bout de 4 heures.

**Rotation** : pour pouvez régler en continu la direction du rayonnement de la lumière jusqu'à 340° en tournant la liseuse horizontale. La rotation est limitée par une résistance qui ne doit pas être dépassée.

**Éteindre le luminaire** : Effleurer la première DEL pour éteindre le luminaire, la fonction « NightLight » reste active. L'intensité lumineuse de la première DEL reste faible tant que le luminaire reste branché (fonction « NightLight »).

**Fonction mémoire** : la dernière position d'éclairage est mémorisée automatiquement. Vous n'avez pas besoin de régler l'intensité lumineuse lorsque vous remettez en marche le luminaire.

**Protection contre la surchauffe** : le luminaire modifie automatiquement l'intensité lumineuse dès que la température atteint environ 55 °C sur la platine de la tête du luminaire.

#### Gebruiksaanwijzing:

**Aansluiting:** bevestig de kleine kabelstekker in de voet van de lamp en steek de transformatorstekker in een stopcontact met 240 V.

**Inschakelen:** raak het eerste led-lampje (eerste lampje in de lampenkop) aan. De lamp licht even op (set-up) en brandt dan continu.

**Touchdimmer:** raak het eerste led-lampje aan. Hoe langer u het lampje aanraakt, hoe hoger het dimniveau. Het duurt ongeveer 4 seconden voordat u het hoogste dimniveau heeft bereikt. Daarna wordt het licht geleidelijk donkerder. Op het laagste niveau gaat de lamp even uit. Als u de gewenste lichtsterkte heeft bereikt, laat u het led-lampje los.

**Automatische slaapstand:** als het eerste led-lampje is geactiveerd, blijft de lamp 4 uur branden. Daarna gaat de lamp automatisch over in de nachtstand (NightLight), die het frame in een sfeervol licht hult. Na een korte aanraking van het eerste led-lampje schakelt de lamp weer in op het laatst ingestelde lichtniveau en blijft dan opnieuw 4 uur branden.

**Verstelbaarheid:** door de horizontale lichtbeugel te draaien, kan de lichtkegel van de lamp traploos worden versteld in een hoek van max. 340°. De ingebouwde weerstand zorgt ervoor dat deze grens niet wordt overschreden.

**Uitschakelen:** raak het eerste led-lampje even aan, om de lamp uit te schakelen. De lamp gaat over in de nachtstand (NightLight). Het eerste ledlampje brandt altijd zwak als de lamp is aangesloten. Dit zwakke branden is de zogenoemde nachtstand.

**Geheugenfunctie:** de lamp schakelt automatisch in op het laatst ingestelde lichtniveau. Opnieuw dimmen is niet nodig.

**Bescherming tegen oververhitting:** de lamp schakelt automatisch uit als de platine in de kop van de lamp een temperatuur van 55 °C heeft bereikt.

#### Consignes de sécurité :

Utiliser le luminaire uniquement dans des locaux secs et fermés. Le luminaire ne doit pas être utilisé en plein air.

Distance de sécurité à respecter par rapport aux objets et murs : > 0,1 m.

Ne pas regarder directement la source lumineuse au niveau de la tête du luminaire.

Pour des raisons de stabilité, ne pas utiliser la liseuse comme « bras support », pour accrocher des vêtements, etc.

La liseuse peut devenir très chaude (> 55 °C), en particulier en cas d'allumage manuel répété. Le luminaire est muni d'un dispositif de protection qui réduit automatiquement l'intensité lumineuse en cas de surchauffe.

Nettoyer le luminaire uniquement au moyen de chiffons en microfibras secs et non pelucheux. Ne pas utiliser de produit nettoyant, de produit d'entretien pour métal ou de vaporisateurs.

Aucun objet, liquide, insecte, grain de poussière ne doit pénétrer dans l'ouverture de sortie de la lumière. Lorsque vous n'utilisez pas le luminaire, laissez la liseuse tournée vers le bas.

Le câble de raccordement du luminaire doit être posé avec précaution de manière à exclure tout danger (risque de trébuchement, de chute, de renversement du luminaire, etc.).

Pour le transporter ou le déplacer, saisir le luminaire uniquement au niveau du tube vertical, jamais de la liseuse.



Afin d'éviter tous effets néfastes sur l'environnement, ne pas jeter les déchets d'équipements électriques et électrotechniques avec les ordures ménagères, mais les remettre au centre de collecte de votre commune. Celui-ci se chargera de récupérer les composants conformément aux règles de l'art.

#### Informatie voor een veilig gebruik:

Plaats de lamp uitsluitend in een droge, gesloten ruimte. De lamp is niet geschikt voor gebruik in de open lucht.

Houd een veiligheidsafstand tot muren en andere voorwerpen aan van > 0,1 m.

Kijk niet rechtstreeks in de lichtopeningen in de lampenkop.

Gebruik de lichtbeugel niet als 'draagarm' of 'ophangbeugel' voor bijvoorbeeld kleding, aangezien de lamp door deze extra belasting instabiel wordt.

De lichtbeugel kan heet (> 55 °C) worden, met name als de lamp verschillende keren achter elkaar handmatig is ingeschakeld. De lamp is voorzien van een automatische beveiliging tegen oververhitting, waardoor de lichtsterkte bij dreigende oververhitting automatisch wordt gereduceerd.

Reinig de lamp uitsluitend met een droge, niet-pluizende microvezeldoek. Gebruik geen schoonmaakmiddelen, onderhoudsmiddelen voor metaal of sprays.

Zorg ervoor dat voorwerpen, vloeistoffen, insecten, stof en dergelijke niet in de licht-openingen terecht kunnen komen: draai de lichtbeugel omlaag als de lamp uit is.

Leg het snoer zodanig dat niemand erover kan struikelen of vallen en daarbij eventueel de lamp meetrokt.

Draag de lamp tijdens vervoer alleen aan de verticale staande buis, nooit aan de lichtbeugel.



Geef elektronische apparaten niet met het huisvuil mee, maar lever ze in bij de gemeentelijke afvalscheiding. Hier worden de apparaten deskundig uit elkaar gehaald en worden de verschillende onderdelen op milieuvriendelijke wijze verwerkt.

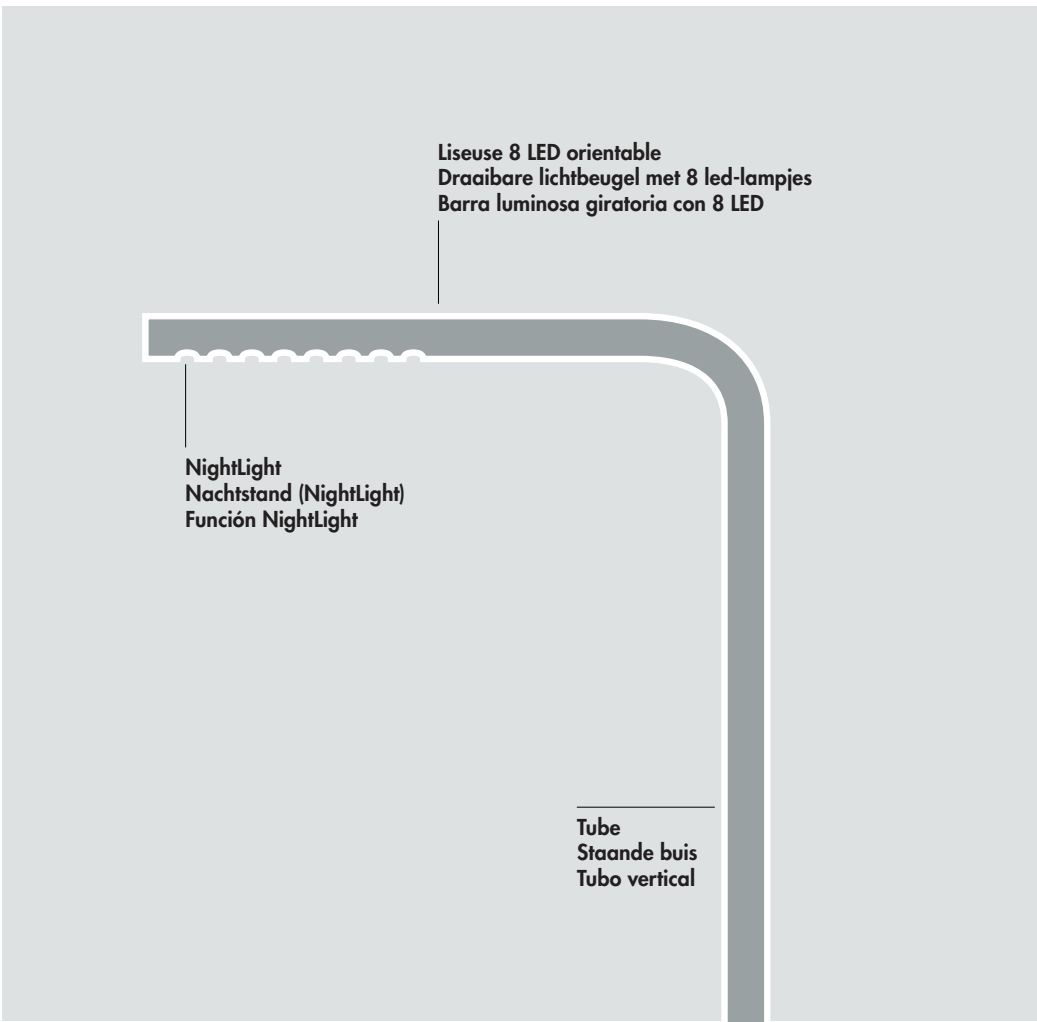

#### LUM 50

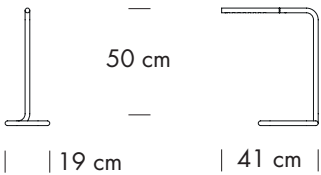

#### LUM 125

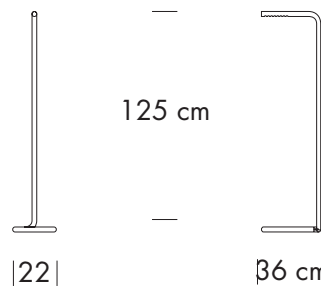

Classe d'efficacité énergétique G.  
Energie-efficiëntieklasse G.  
Clase de eficiencia energética G.

WEEE-Reg.-Nr. DE 25384311

#### Instrucciones de uso:

**Conexión:** asegure el conector del cable pequeño en el pie de la lámpara e introduzca el conector del transformador en el enchufe Schuko de 240 V.

**Encender:** al tocar el primer LED (primer orificio del cabezal de la lámpara) la lámpara se enciende. Se ilumina brevemente (configuración) y a continuación brilla con una luz continua.

**Ajuste de la intensidad:** al tocar de forma prolongada el primer LED, la luz se va graduando progresivamente hasta cierta intensidad (punto máximo: aprox. 4 seg.) para a continuación volver al modo mínimo (la lámpara se apaga brevemente). Cuando se consiga la luminosidad deseada solo hay que soltar el LED.

**Desconexión automática:** al activar el primer LED, la lámpara permanece encendida durante 4 horas y a continuación se apaga automáticamente. La función NightLight, que envuelve solo el armazón con una suave luz, se mantiene conectada. Si se vuelve a tocar la NightLight, la lámpara se enciende de nuevo y vuelve a iluminar durante 4 horas con el nivel de luminosidad seleccionado previamente.

**Ángulo de giro:** la dirección del haz de luz puede ajustarse progresivamente hasta 340° girando la barra luminosa horizontal. El ángulo de giro está limitado por una resistencia que no debe forzarse.

**Apagar:** al tocar un poco el primer LED la lámpara se apaga, pero la función NightLight se mantiene. El primer LED tiene siempre una iluminación débil cuando la lámpara está conectada. Esta iluminación débil es la llamada NightLight.

**Función de memoria:** cuando la lámpara vuelve a conectarse, la intensidad de la luz es la misma que la de la última vez que se encendió. No hace falta volver a ajustar la intensidad de la luz.

**Protección contra sobrecalentamientos:** la lámpara atenúa la luz automáticamente si la temperatura del cabezal de la lámpara alcanza aprox. 55° C en la placa de circuitos.

#### Advertencias de seguridad:

Utilice la lámpara solo en espacios secos y cerrados. No ha sido diseñada para utilizarse en exteriores.

Distancia de seguridad necesaria con los objetos y paredes más próximos: > 0,1 m.

No mire directamente a los orificios de salida de la luz del cabezal de la lámpara.

Por razones de estabilidad, no utilice la barra luminosa como "brazo de soporte" o "perchero" para ropa, etc.

La barra luminosa puede calentarse (> 55° C), especialmente si la lámpara se enciende manualmente repetidas veces. La lámpara tiene una protección automática contra sobrecalentamientos que reduce la intensidad de la luz si se produce uno.

Limpie la lámpara solo con paños de microfibra secos y sin pelusas. No utilice limpiadores, limpiadores para metal ni sprays.

En los orificios de salida de la luz no debe penetrar ningún objeto, líquido, insecto, polvo, etc. (Si no va a utilizar la lámpara, gire siempre la barra luminosa hacia abajo).

Coloque el cable de conexión de la lámpara con cuidado de modo que no suponga un peligro (tropiezos, caídas, vuelco de la lámpara debido a un enganche, etc.).

Sujete la lámpara solo por el tubo vertical, no por la barra luminosa.



No elimine los aparatos eléctricos con la basura doméstica, llévelos al punto de recogida de su municipio. Allí las piezas se desecharán de manera profesional y se evitarán los efectos negativos sobre el medio ambiente.